

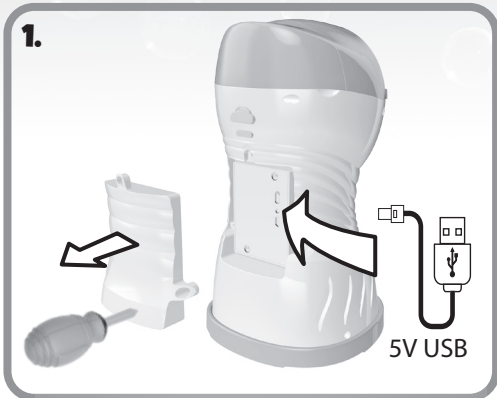

Ⓢ INSTRUCTIONS Ⓢ INSTRUCTIONS Ⓢ INSTRUCCIONES
Ⓢ BEDIENUNGSANLEITUNG Ⓢ INSTRUCTIES
Ⓢ ISTRUZIONI PER IL Ⓢ INSTRUÇÕES

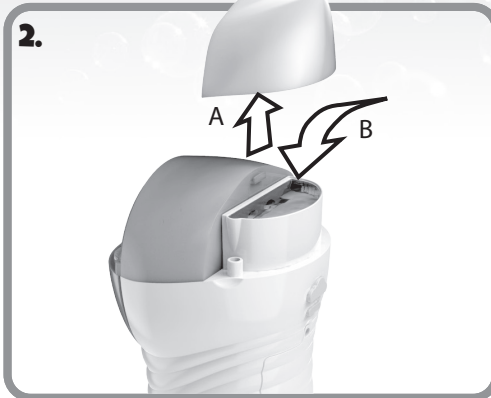

- 1.**
- Ⓢ Open cover; connect charger
Charging: Red, charged: Green
 - Ⓢ Ouvrez le couvercle ouvert ; connectez le chargeur.
En charge: Rouge, complètement chargé: Vert
 - Ⓢ Abra la tapa; conecte el cargador.
Cargando: Rojo, carga completada: Verde
 - Ⓢ Deckel öffnen; ladekabel anschließen.
Lädt: Rot, vollständig geladen: Grün
 - Ⓢ Abrir a cobertura; ligar o carregador.
A carregar: Vermelho, carga a 100%: Verde
 - Ⓢ Aprire cover; collegare caricabatterie
Ricarica: Rosso, ricarica completa: Verde
 - Ⓢ Open deksel; verbind de oplader
Charging: Rood, batterijfout: Groen



- 2.**
- Ⓢ Fill with distilled water
 - Ⓢ Remplir avec de l'eau distillée
 - Ⓢ Llenar de agua destilada
 - Ⓢ Mit destilliertem Wasser auffüllen
 - Ⓢ Insira água destilada
 - Ⓢ Riempire con acqua distillata
 - Ⓢ Vul met gedestilleerd water



- 3.**
- Ⓢ Fill solution (avoid the 2 blow holes)
 - Ⓢ Remplir avec la solution (attention aux deux ouvertures)
 - Ⓢ Llenar con la disolución (evitar los 2 agujeros de salida)
 - Ⓢ Lösung einfüllen (die beiden Luftlöcher vermeiden)
 - Ⓢ Insira a solução (evite as duas aberturas)
 - Ⓢ Versare la soluzione (evitare i 2 sfiatatoi)
 - Ⓢ Vul met oplossing (vermijd de 2 blaasgaatjes)

CAUTION: Risk of Fire and Burns. Do Not Open, Crush, Heat Above 80°C or Incinerate. Follow Manufacturer's Instructions.
MISE EN GARDE : Risque d'incendie et de brûlures. Ne pas ouvrir, écraser, chauffer au-dessus de 80°C ou incinérer. Suivez les instructions du fabricant.
PRECAUCIÓN: Riesgo de incendio y quemaduras. No abrir, aplastar, calentar a más de 80°C ni incinerar. Siga las instrucciones del fabricante.

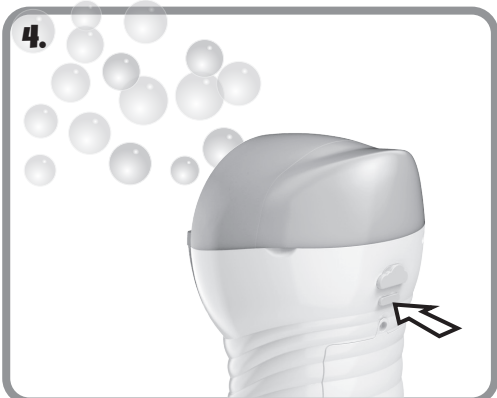

- 4.**
- Ⓢ For regular bubbles: press lower button
 - Ⓢ Pour des bulles standards: appuyer sur le bouton inférieur
 - Ⓢ Burbujas normales: pulsar el botón de abajo
 - Ⓢ Für normale blasen: untere taste drücken
 - Ⓢ Para bolhas normais: pressione o botão inferior
 - Ⓢ Per bolle normali, premere il pulsante in basso
 - Ⓢ Voor normale bellen: druk op de onderste knop

- Ⓢ Note: Add water or turn off cloud button when light blinks inside
- Ⓢ Note: Lorsque la lampe LED clignote, éteignez la machine et ajoutez de l'eau
- Ⓢ Nota: Cuando la luz LED parpadee, apaga el aparato y añade más agua
- Ⓢ Hinweis: Wenn die LED-Leuchte blinkt, die Maschine ausschalten und mehr Wasser hinzufügen
- Ⓢ Nota: Quando o LED pisca, desligue a máquina e adicione mais água
- Ⓢ Nota: Quando la luce LED lampeggia, spegni il mezzo e aggiungi dell'acqua
- Ⓢ Opmerking: Knippert het ledlampje? Schakel de machine dan uit en voeg meer water toe



- 5.**
- Ⓢ For cloud bubbles: press both buttons
 - Ⓢ Pour des bulles de fumée : appuyer sur les deux boutons
 - Ⓢ Burbujas de nubes: pulsar ambos botones
 - Ⓢ Für rauchseifenblasen: beide tasten drücken
 - Ⓢ Para bolhas de nuvens: pressione ambos os botões
 - Ⓢ Per bolle di nuvole, premere entrambi i pulsanti
 - Ⓢ Voor bellen in de vorm van een wolk: druk op beide knoppen

- * All instruction sheets must be retained since it contains important information.
- * Toutes les fiches d'instructions contiennent des informations importantes et doivent donc être conservées.
- * Debe conservar todas las hojas de instrucciones porque contienen información importante.
- * Alle Anleitungen müssen aufbewahrt werden, da sie wichtige Informationen enthalten.
- * Alle instructiebladen moeten worden bewaard, omdat ze belangrijke informatie bevatten.
- * Tutte le istruzioni vanno conservate, in quanto contengono informazioni importanti.
- * Todos os manuais de instruções devem ser preservados, pois contém informações importantes.

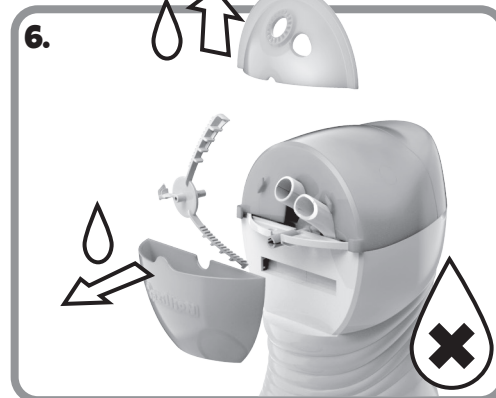

- 6.**
- Ⓢ Rinse only removable parts
 - Ⓢ Rincer uniquement les parties amovibles
 - Ⓢ Limpiar solo las piezas desmontables
 - Ⓢ Nur die abnehmbaren Teile abspülen
 - Ⓢ Enxágue apenas as peças removíveis
 - Ⓢ Sciacquare solo le parti removibili
 - Ⓢ Spoel alleen de losse onderdelen af

- Ⓢ © 2024 Funrise, inc. All rights reserved.
- Ⓢ © 2024 Funrise, inc. Tous droits réservés.
- Ⓢ © 2024 Funrise, inc. Todos los derechos reservados.
- Ⓢ © 2024 Funrise, inc. Alle rechte vorbehalten.
- Ⓢ © 2024 Funrise, inc. Tutti i diritti riservati.
- Ⓢ © 2024 Funrise, inc. Todos os direitos reservados.
- Ⓢ © 2024 Funrise, inc. Alle rechten voorbehouden.